

第46回市民テニス大会 シュニア (U18男子ダブルス)

R4,10,10

1R 2R QF SF F SF QF 2R 1R

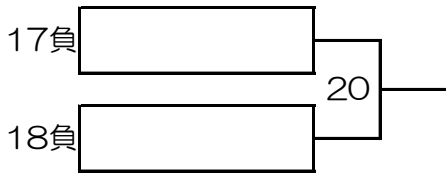
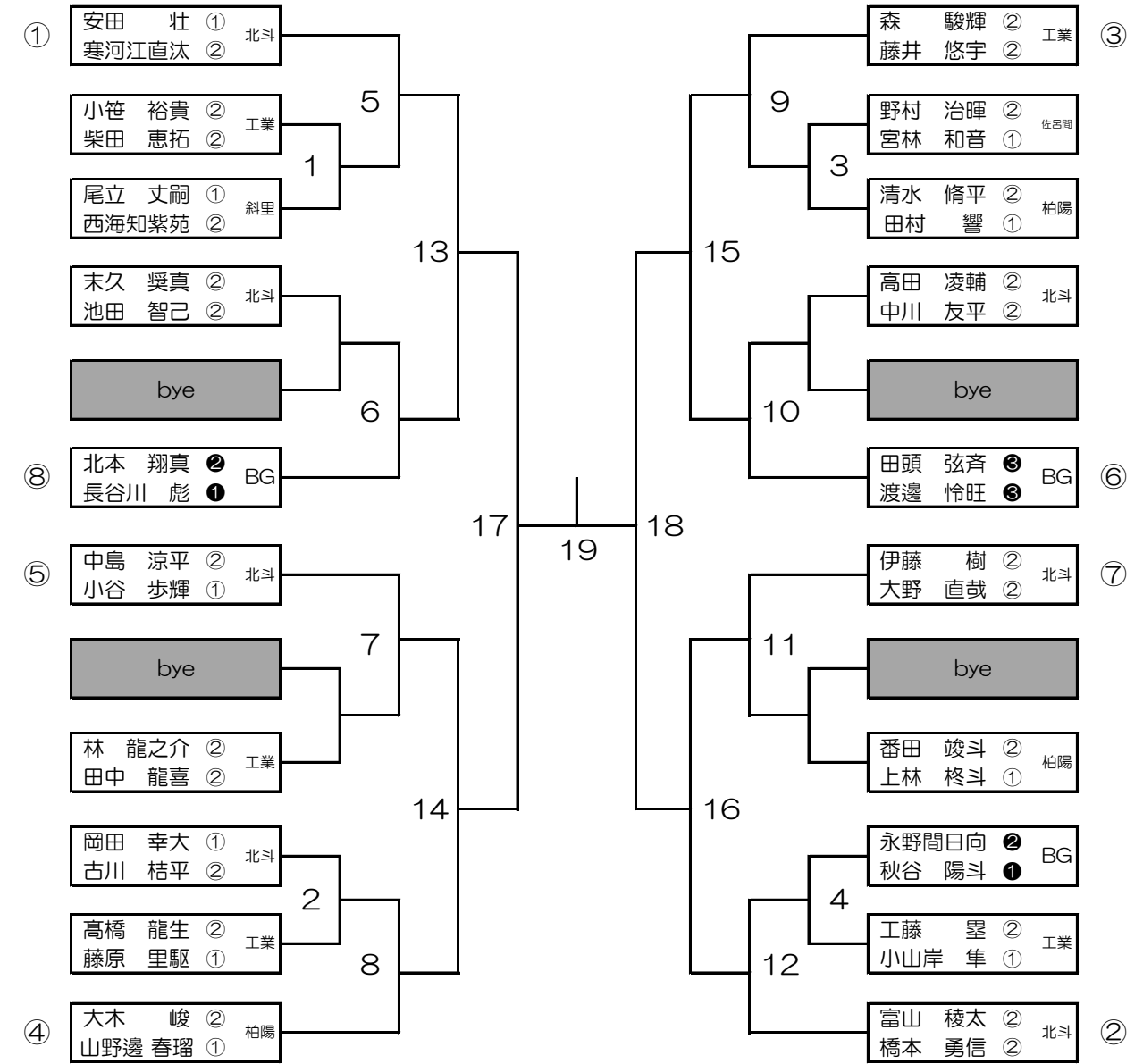

- 第1位
- 第2位
- 第3位

第46回市民テニス大会 シュニア (U18女子ダブルス)

R4,10,10

女子ダブルス

1R 2R QF SF F SF QF 2R 1R

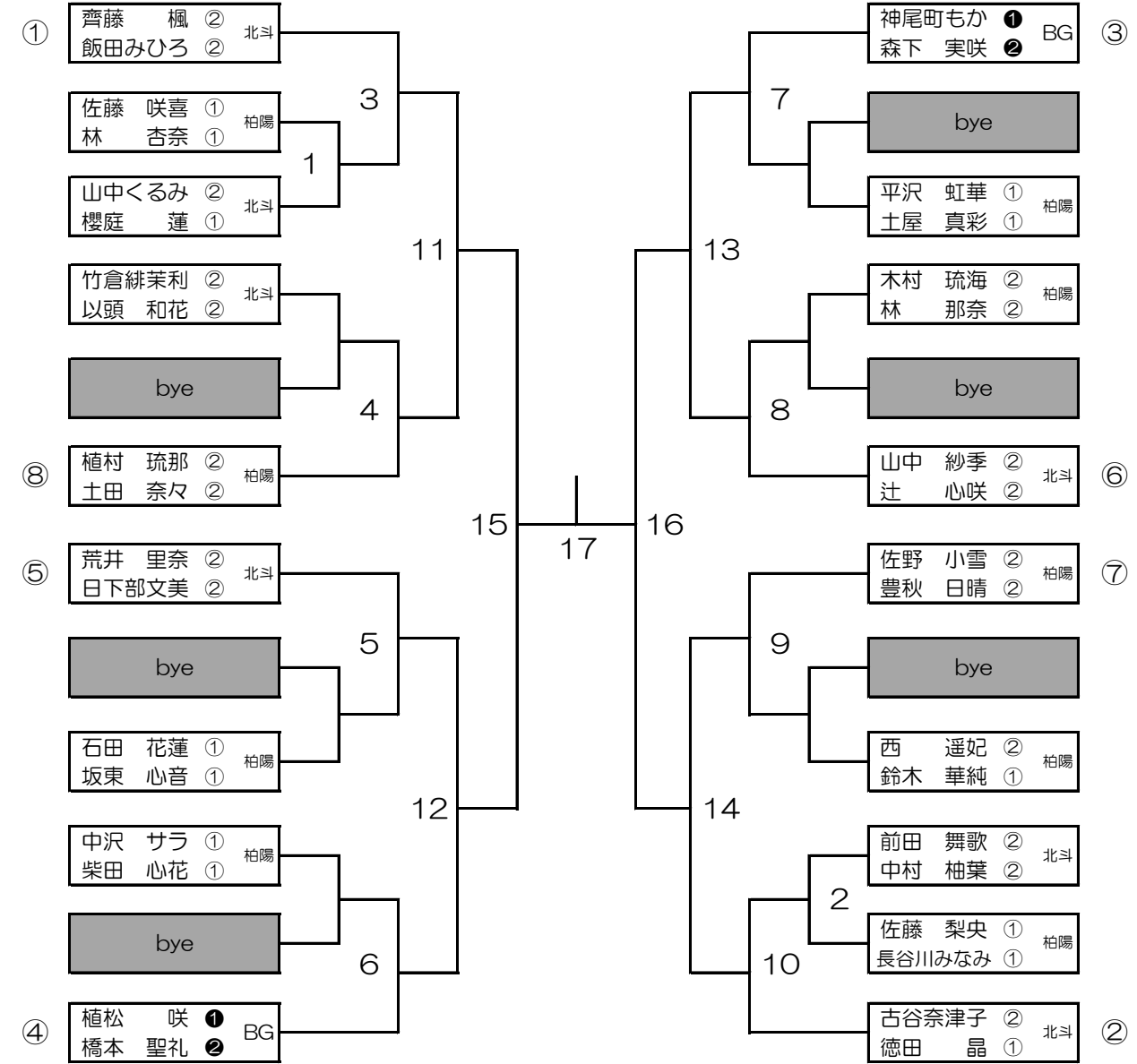

第1位

第2位

第3位

第46回市民テニス大会 シュニア (U16男子ダブルス)

R4,10,10

1R F

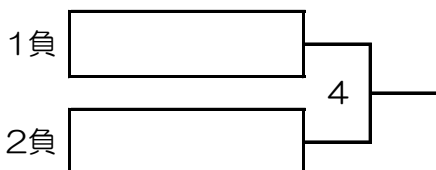
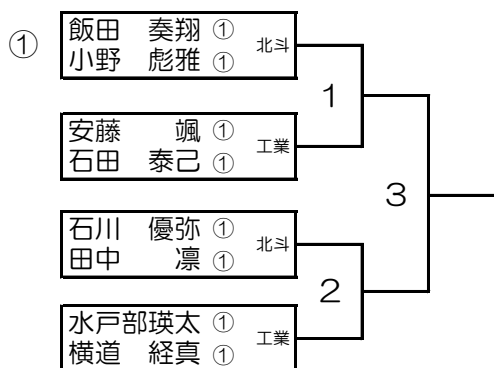

第1位 _____

第2位 _____

第3位 _____