

男子18才以下シングルス

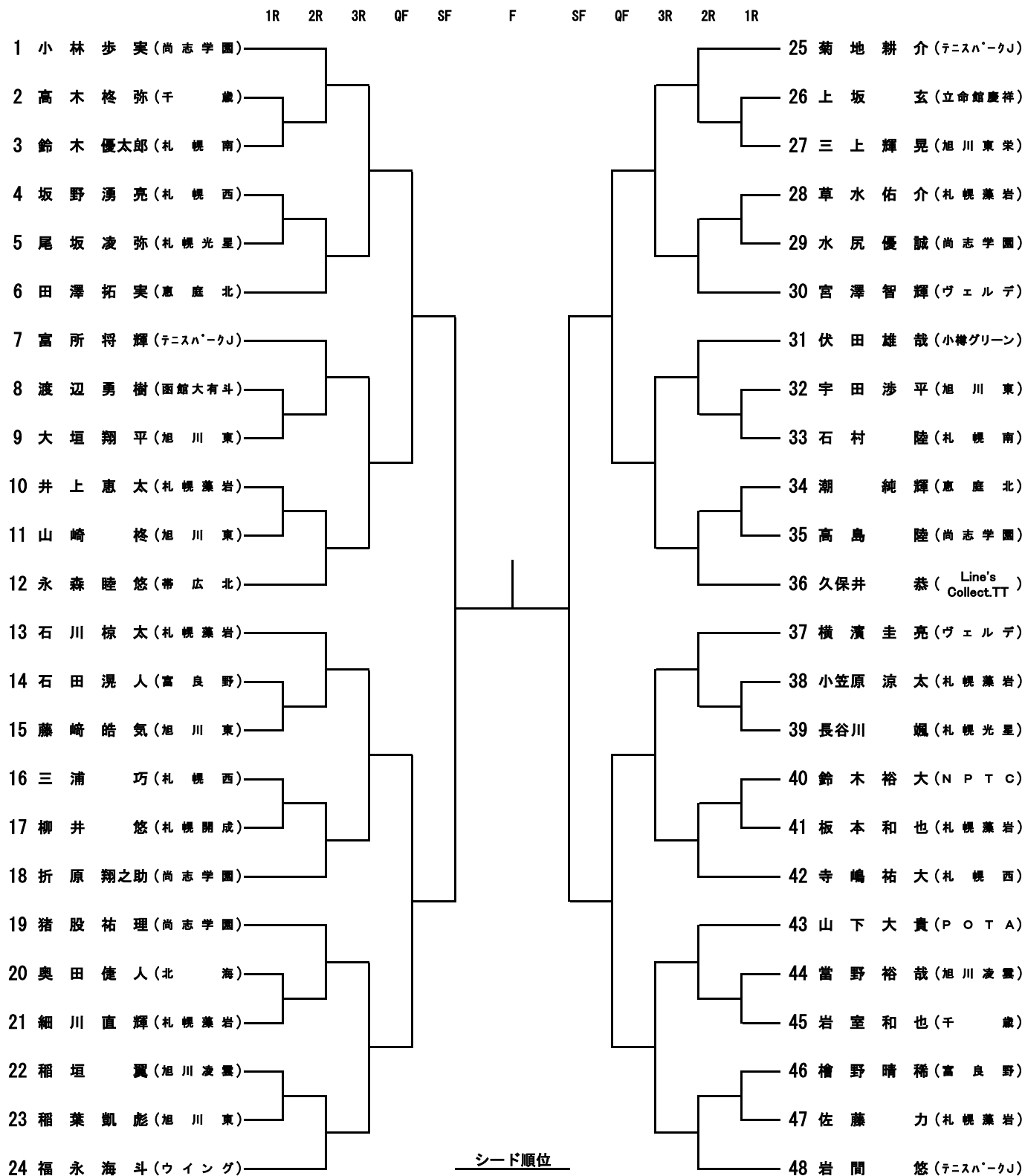

- | | | | |
|-------|--------|--------|--------|
| No. 1 | 小林 歩 実 | No. 9 | 富所 将 輝 |
| No. 2 | 岩間 悠 | No. 10 | 宮澤 智 輝 |
| No. 3 | 久保井 恭 | No. 11 | 寺嶋 祐 大 |
| No. 4 | 石川 椋 太 | No. 12 | 猪股 祐 理 |
| No. 5 | 福永 海 斗 | No. 13 | 折原 翔之助 |
| No. 6 | 菊地 耕 介 | No. 14 | 伏田 雄 哉 |
| No. 7 | 横濱 圭 亮 | No. 15 | 山下 大 貴 |
| No. 8 | 永森 睦 悠 | No. 16 | 田澤 拓 実 |

女子18才以下シングルス

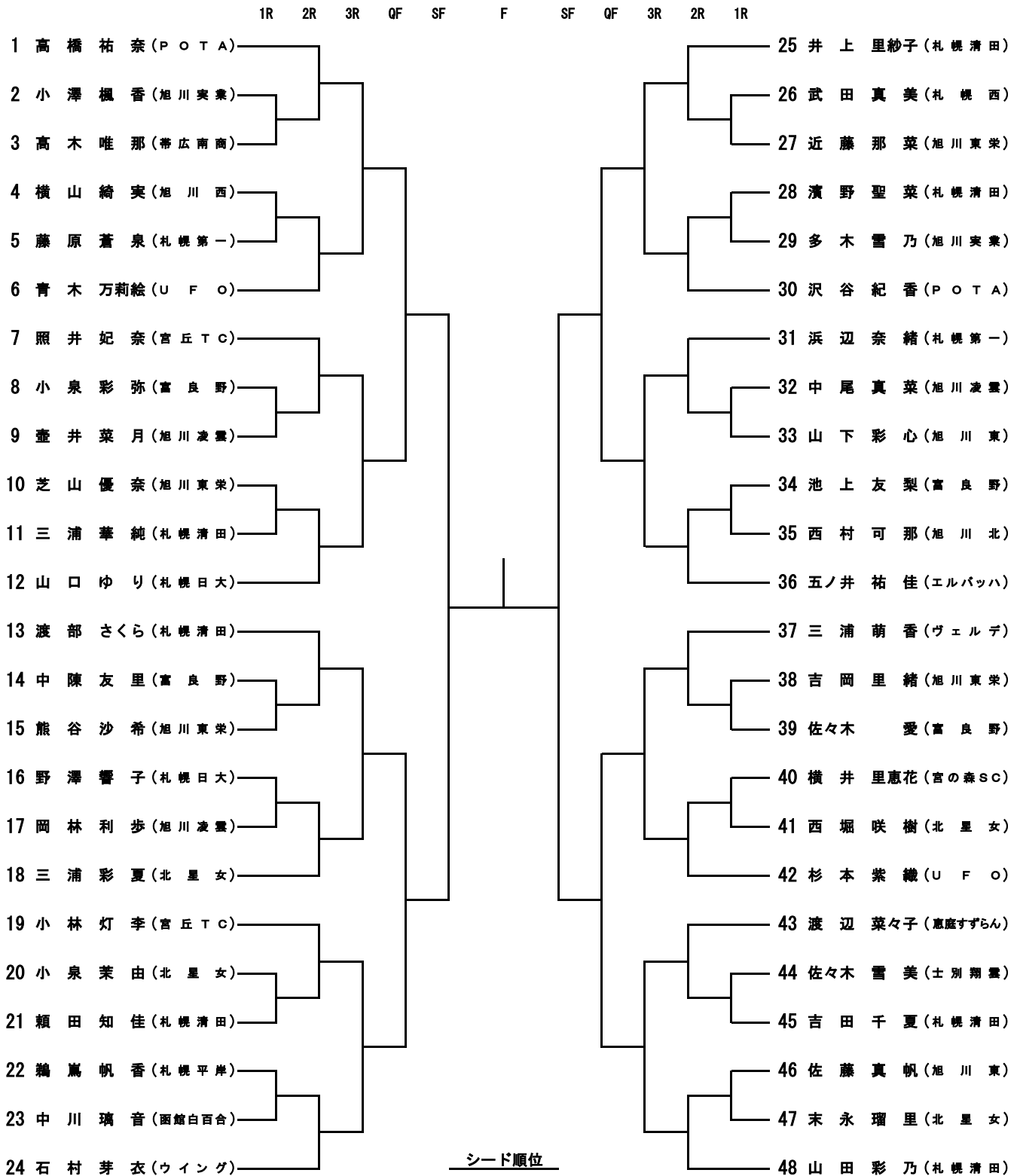

- | | |
|--------------|---------------|
| No. 1 高橋 祐奈 | No. 9 小林 灯李 |
| No. 2 山田 彩乃 | No. 10 照井 妃奈 |
| No. 3 渡部 さくら | No. 11 沢谷 紀香 |
| No. 4 五ノ井 祐佳 | No. 12 杉本 紫織 |
| No. 5 石村 芽衣 | No. 13 三浦 彩夏 |
| No. 6 山口 ゆり | No. 14 青木 万莉絵 |
| No. 7 三浦 萌香 | No. 15 渡辺 菜々子 |
| No. 8 井上 里紗子 | No. 16 浜辺 奈緒 |

男子16才以下シングルス

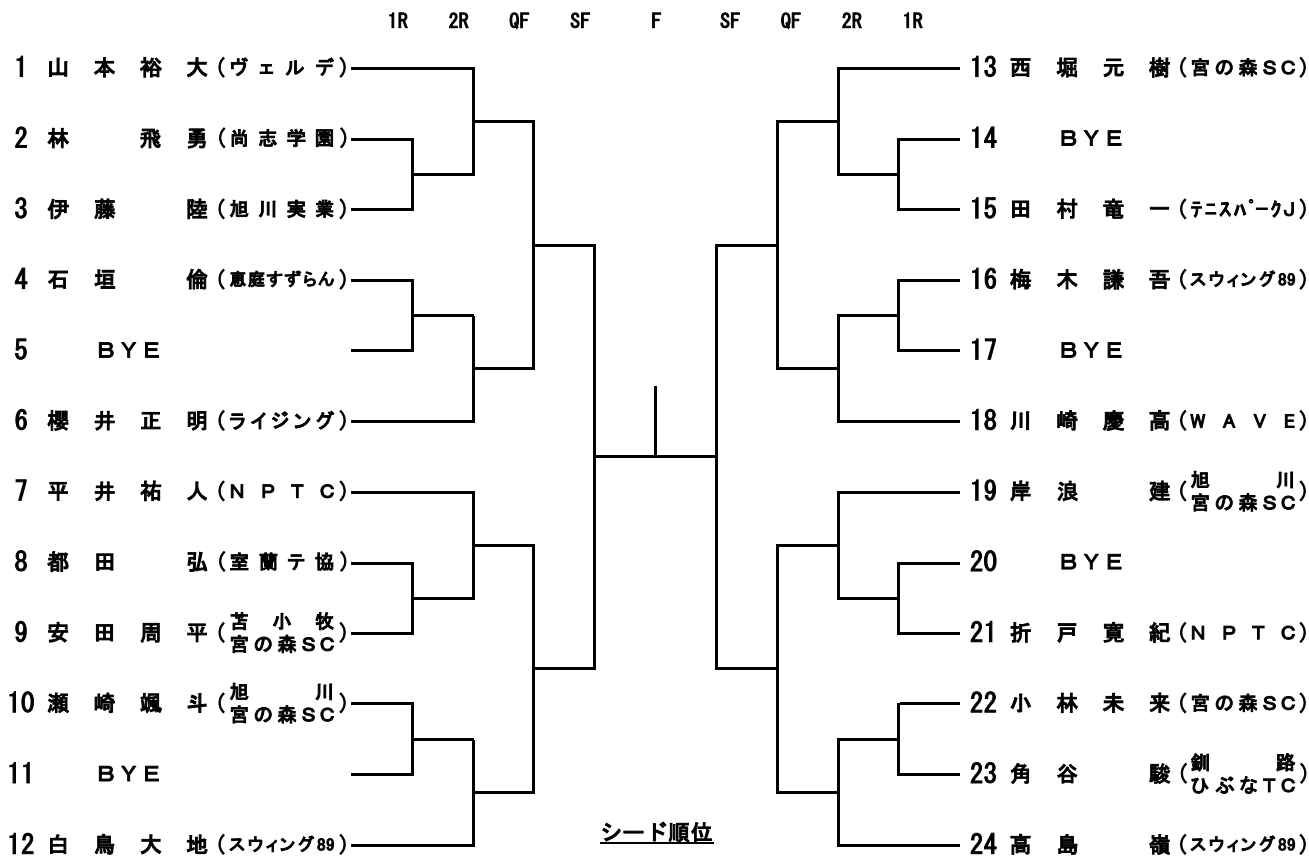

シード順位

- No.1 山本裕大
- No.2 高島嶺
- No.3 平井祐人
- No.4 川崎慶高

女子16才以下シングルス

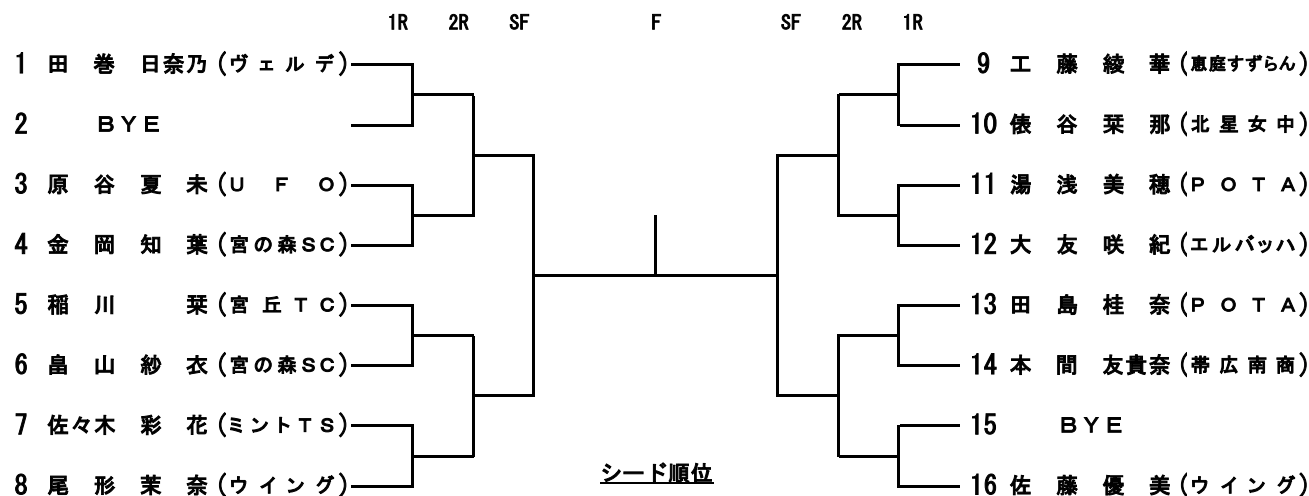

シード順位

- No.1 田巻日奈乃
- No.2 佐藤優美
- No.3 稻川栞
- No.4 大友咲紀

男子14才以下シングルス

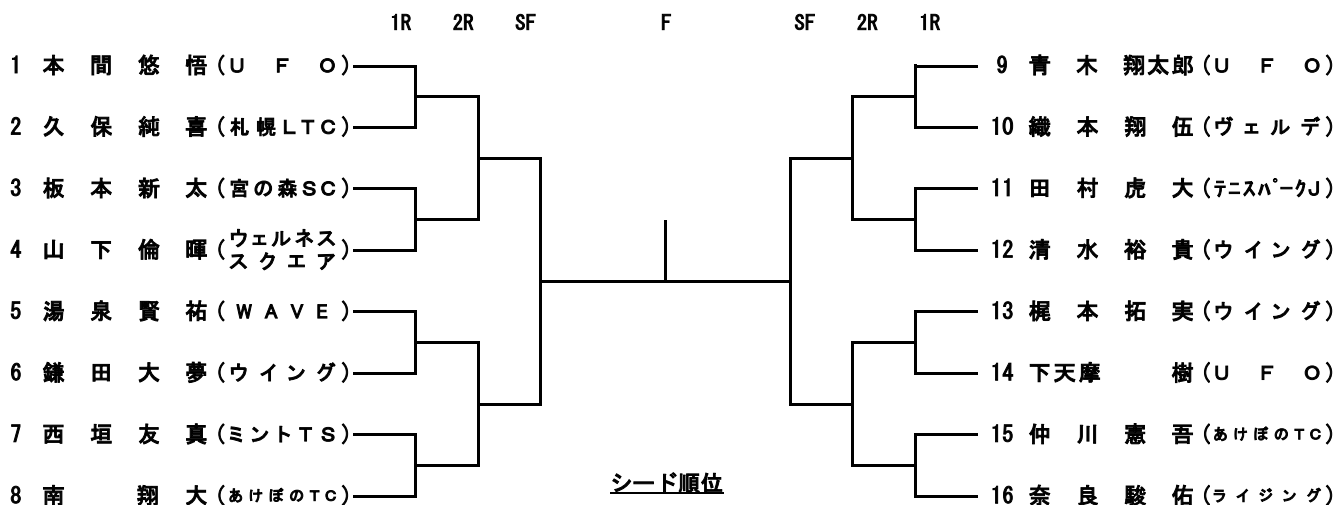

- No.1 本間 悠悟
- No.2 奈良 駿佑
- No.3 湯泉 賢祐
- No.4 清水 裕貴

女子14才以下シングルス

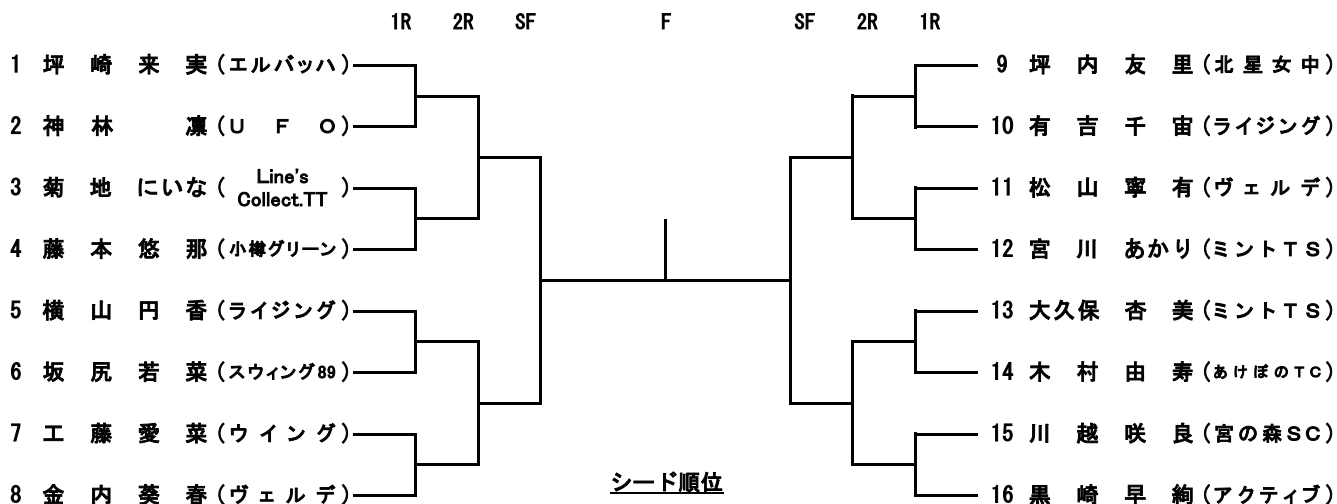

- No.1 坪崎 来実
- No.2 黒崎 早絢
- No.3 宮川 あかり
- No.4 横山 円香

男子12才以下シングルス

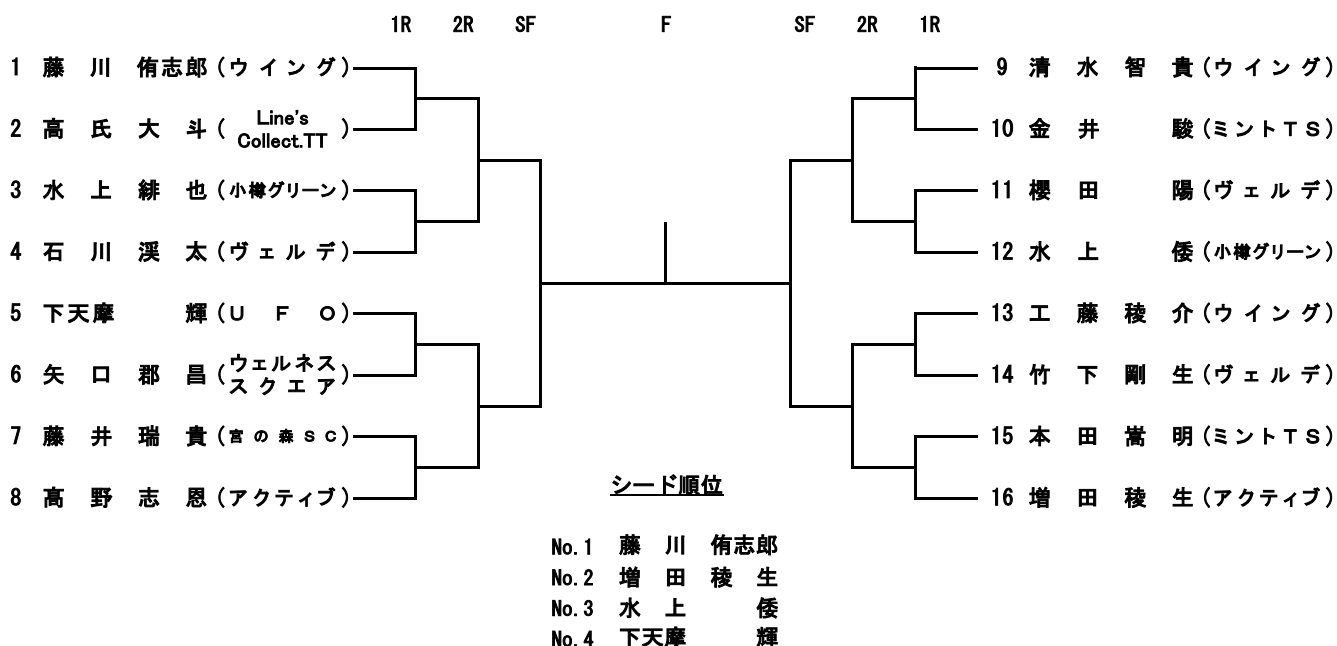

女子12才以下シングルス

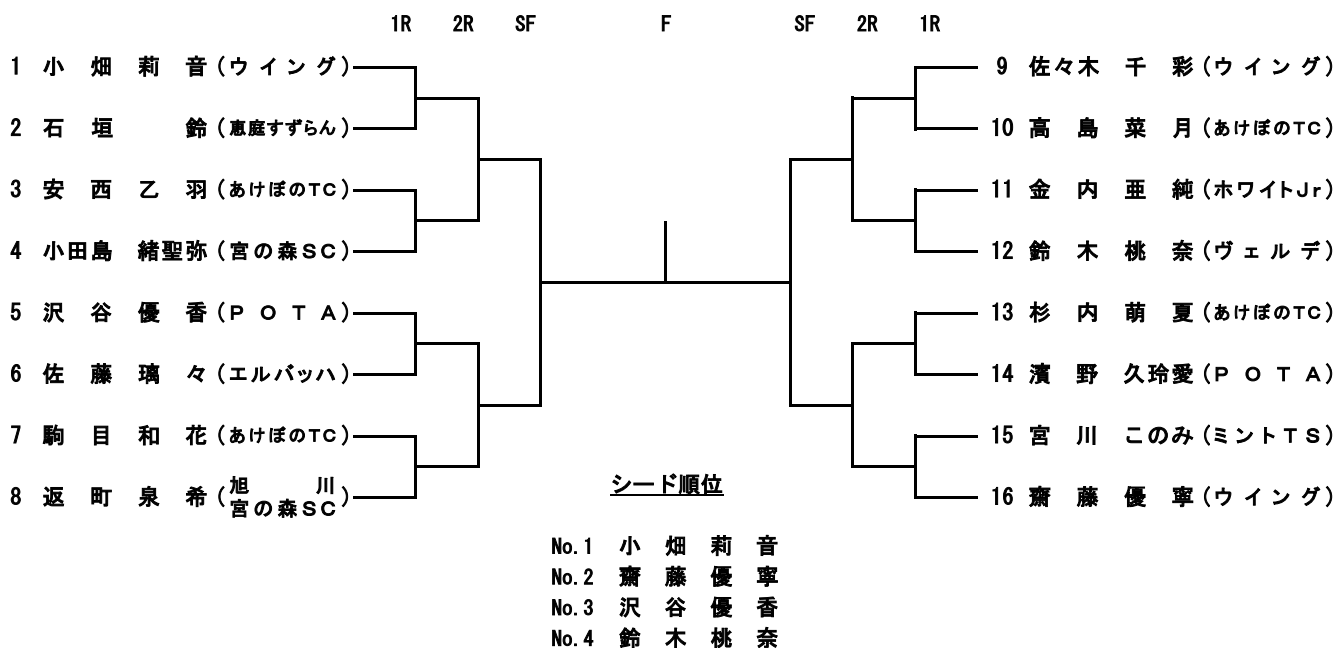

第27回 北海道インドアジュニアテニストーナメント

オーダーオブプレー

※開場時間前入場不可

	1月 6日(月) 開場 AM 8:00 フローリングコート3面			1月 7日(火) 開場 AM 8:00 フローリングコート3面			1月 8日(水) 開場 AM 8:00 フローリングコート3面			1月 9日(木) 開場 AM 8:00 フローリングコート3面		
男子18才以下	1R 2R	2 4	AM11:50 PM 6:30 No. 1~24	2R 3R	1 3	AM 8:30 No. 25~48 AM11:50	QF	8	PM 5:50	SF F	11 19	PM 2:30 PM 4:30
男子16才以下				1R 2R	5 7	PM 3:10 PM 4:30	QF	2	AM 8:30	SF F	9 17	PM 1:50 PM 3:50
男子14才以下							1R	6	PM 3:10	2R SF F	4 8 15	AM11:10 PM 1:10 PM 3:50
男子12才以下							1R	4	AM11:10	2R SF F	2 6 13	AM 9:10 PM 0:30 PM 3:10
女子18才以下	1R 2R	1 3	AM 8:30 PM 3:10	3R	2	AM 9:50	QF	7	PM 4:30	SF F	10 18	PM 1:50 PM 4:30
女子16才以下				1R 2R	4 6	PM 1:50 PM 3:50	SF	1	AM 8:30	F	16	PM 3:50
女子14才以下							1R	5	PM 1:10	2R SF F	3 7 14	AM 9:50 PM 0:30 PM 3:10
女子12才以下							1R	3	AM 9:50	2R SF F	1 5 12	AM 8:30 AM11:50 PM 3:10

* 試合状況によってオーダーオブプレーが変更になる場合がありますので確認をとる様にしてください。

注 意 事 項

- 1、トーナメント出場者は、オーダーオブプレーについては、**あくまでも目安**と考え、出来るだけ早めに待機し、前の試合終了後15分以内にコートに入らない場合は失格になるので注意する事。
- 2、試合はSF迄1セットマッチ(6-6 7ポイントタイブレーク)、Fは8ゲームプロセットマッチ(8-8 7ポイントタイブレーク)としセルフジャッジにて行う。
- 3、試合前のウォーミングアップは、トスをしたのち、1人各サイドサーブ2本にて終了し、すみやかに試合を始める。
- 4、服装は2013テニスルールブック、コードオブコンダクトによります。
又、必ずインドア専用のテニスシューズを使用する。
*** 入場時外靴を入れるビニール袋等を各自必ず用意して下さい。**
- 5、使用球 ヨネックス マッスルパワートーナメント
- 6、父兄、友人、コーチ、観客
イ) 試合はあくまでも選手自身のものである。トーナメント関係役員以外の観客がラインコールとかスコアコールとか、試合中の行為について口出しする事は規則に反することである。
二) どんなエラーに対しても拍手喝采することは観客としてスポーツマンシップに反することである。
- 7、その他は、日本テニス協会テニスルールブックの定めに依ります。
- 8、コート内に飲み物を持ち込む場合は必ず**蓋付きの容器**を用意する事。(缶類はコート内に持ち込めません)
- 9、表 彰 各クラス準優勝迄

※試合当日連絡 旭川市総合体育館 TEL 0166-54-5411