

※開会式は行いません。

受付時間8:20~8:55

試合開始9:00

必ずテニスウェア・テニスシューズを着用してください(服装にもルールがありますので守りましょう)

(各メーカーから試合用・ゲーム用として売られている物又はルールブック2022に適合する物)

但し、コンプレッションタイツはローカルルールとしてロングタイツを認めます。

※賞は、A級男子・女子、ベテラン男子・女子は1位~2位、B級男子1~4位、B級女子は1位のみ、C級男子・女子1位~4位

※試合前練習は、サーブ4本のみ

※北見テニス協会以外の方の試合開始前ウォームアップは、8:00~8:55の間をお願いいたします。

A級男子

(6ゲームマッチ、ノーアドバンテージ、6-6タイブレーク)

シード

①

	関澤・竹中	加藤・秋元	林・伊地知	田中・長澤	完了試合	勝敗	順位
関澤 佑介 ポリマー		1	3	5			
竹中 聡 ポリマー							
加藤 雄也 ポリマー			6	4			
秋元 宏太 ポリマー							
林 龍之介 遠軽テニス協会				2			
伊地知 卓也 遠軽テニス協会							
田中 優樹 遠軽テニス協会							
長澤 淳平 ポリマー							

ベテラン男子

(6ゲームマッチ、ノーアドバンテージ、6-6タイブレーク)

シード

①

	山原・脇	堀内・清水	森・後藤	古賀・林	完了試合	勝敗	順位
山原 光広 ポリマー		1	3	5			
脇 伸一 ポリマー							
堀内 政志 パレット			6	4			
志水 知也 北見テニス協会							
森 一也 グランドスラム				2			
後藤 範夫 美幌テニス協会							
古賀 伸次 遠軽テニス協会							
林 史久 遠軽テニス協会							

A級女子

(6ゲームマッチ、ノーアドバンテージ、6-6タイブレーク)

シード

①

	桑原・大原	鈴木・田中	高畠・長谷川	秋元・松浦	横山・藤野	完了試合	勝敗	順位
桑原 真理子 ポリマー		1	6	9	3			
大原 望友紀 ポリマー								
鈴木 留美 遠軽テニス協会			4	7	10			
田中 小百合 遠軽テニス協会								
高畠 真弓 遠軽テニス協会				2	8			
長谷川 愛 KYM								
秋元 知世 ポリマー					5			
松浦 梨紗 ポリマー								
横山 久美子 弾丸								
藤野 理恵 弾丸								

B級女子

(6ゲームマッチ、ノーアドバンテージ、6-6タイブレーク)

	角・室伏	戸田・藪本	佐藤・鈴木	完了試合	勝敗	順位
角 ルミ 弾丸		1	3			
室伏 佳織 弾丸						
戸田 睦美 ナイストス			2			
藪本 明菜 ナイストス						
佐藤 美夏 ナイストス						
鈴木 由起子 ナイストス						

ベテラン女子

(6ゲームマッチ、ノーアドバンテージ、6-6タイブレーク)

シード

		長・宮澤	小野・樋口	菊地・佐藤	小成・志水	完了試合	勝敗	順位
①	長 由美子 KYM		1	3	5			
	宮澤 つぼみ KYM							
	小野 弓子 KYM			6	4			
	樋口 いずみ KYM							
	菊地 直美 グランドスラム				2			
	佐藤 忍 網走テニス協会							
	小成 とみ子 パレット							
	志水 ひろ子 パレット							

ラウンドロビン方式

リーグ順位方法

- ①完了試合数の多い者を上位とする
- ②勝利数の多い者を上位とする
- ③2者が同率の場合は、互いの対戦結果(直接対決)の勝者
- ④3者が同率の場合は、以下の要素で順位をつける
 全試合での取得ゲーム率が高い者が上位
 取得ゲーム率=取得したゲーム合計数÷全試合のゲーム合計数
- ⑤上記で決定しない場合タイブレークとするがポイント数は競技部判断とする。

B級男子

(6ゲームマッチ、ノーアドバンテージ、6-6タイブレーク)

シード

- ① 本間 匠 北見市役所
- 長谷川 寛幸 北見市役所
- 山田 孝一 オセロ
- 檜山 幸夫 遠軽テニス協会
- 伊藤 直人 KYM
- 菊地 亮 グランドスラム
- 児玉 忠司 弾丸
- 森谷 英樹 弾丸
- ② 北野 宏幸 グランドスラム
- 湯浅 健司 グランドスラム
- 樋口 裕二 KYM
- 徳田 奨 ポリマー
- 佐藤 勇治 オセロ
- 赤城 寛紀 オセロ
- ② 志賀 誠 グランドスラム
- 松澤 文彦 網走テニス協会

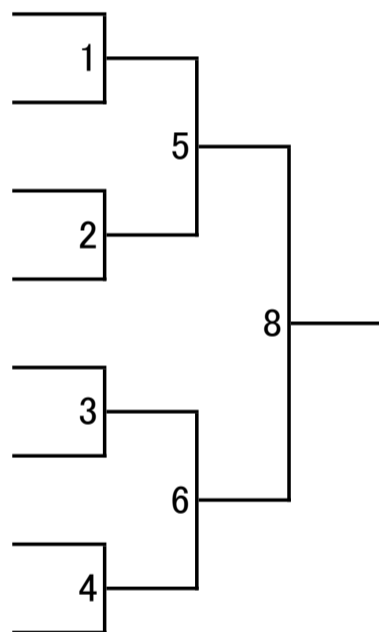

3・4位戦

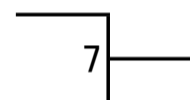

コンソレ(6ゲーム先取、ノーアドバンテージ)

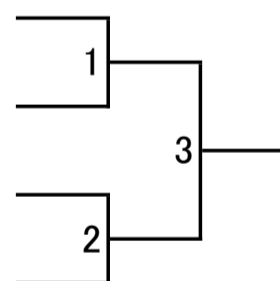

第45回 ダンロップテニストーナメント C級女子

R4. 7. 17

1R 2R SF F SF 2R 1R

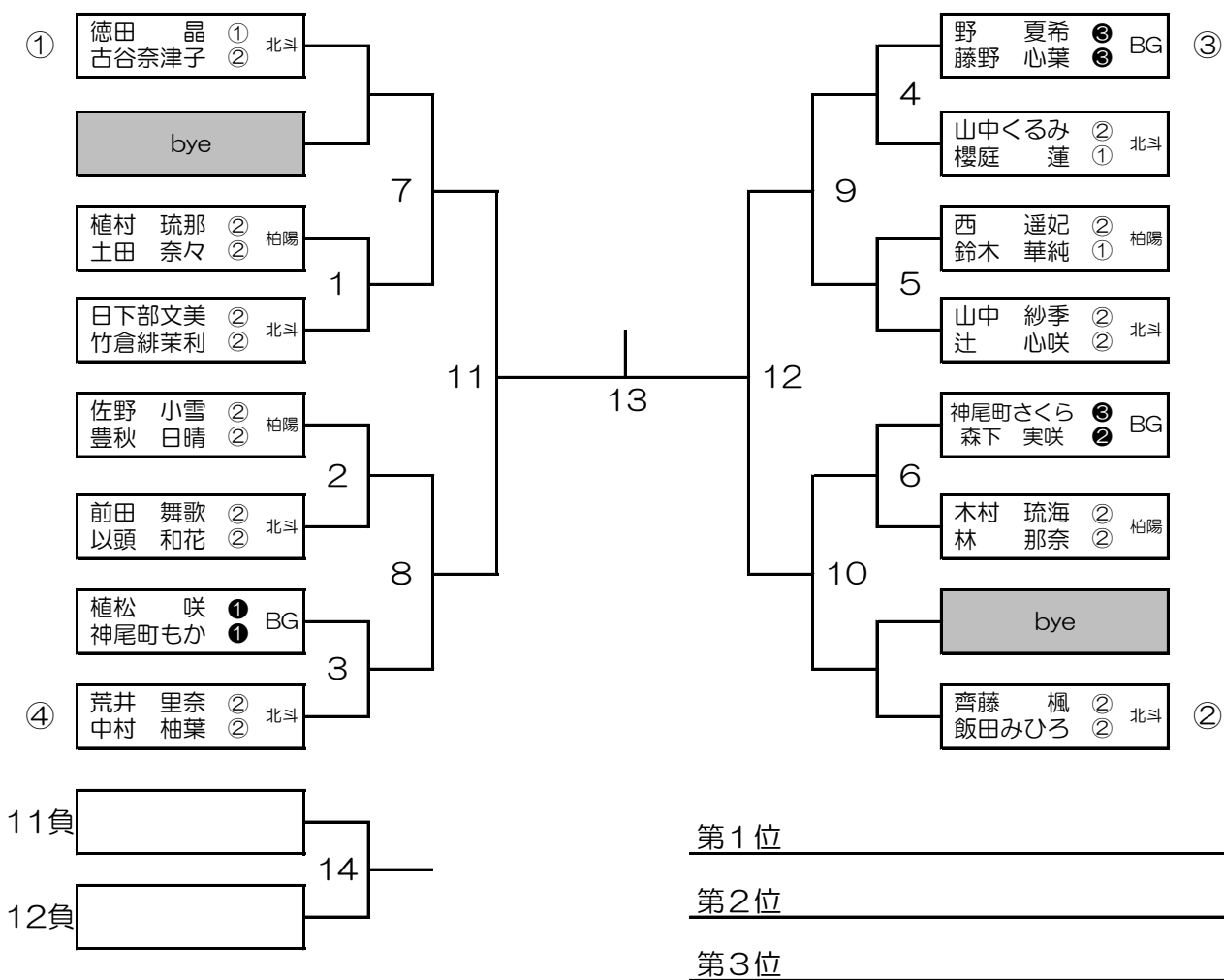

第45回 ダンロップテニストーナメント C級男子

R4. 7. 17

1R 2R QF SF F SF QF 2R 1R

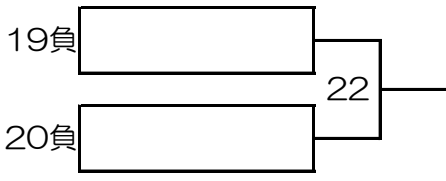
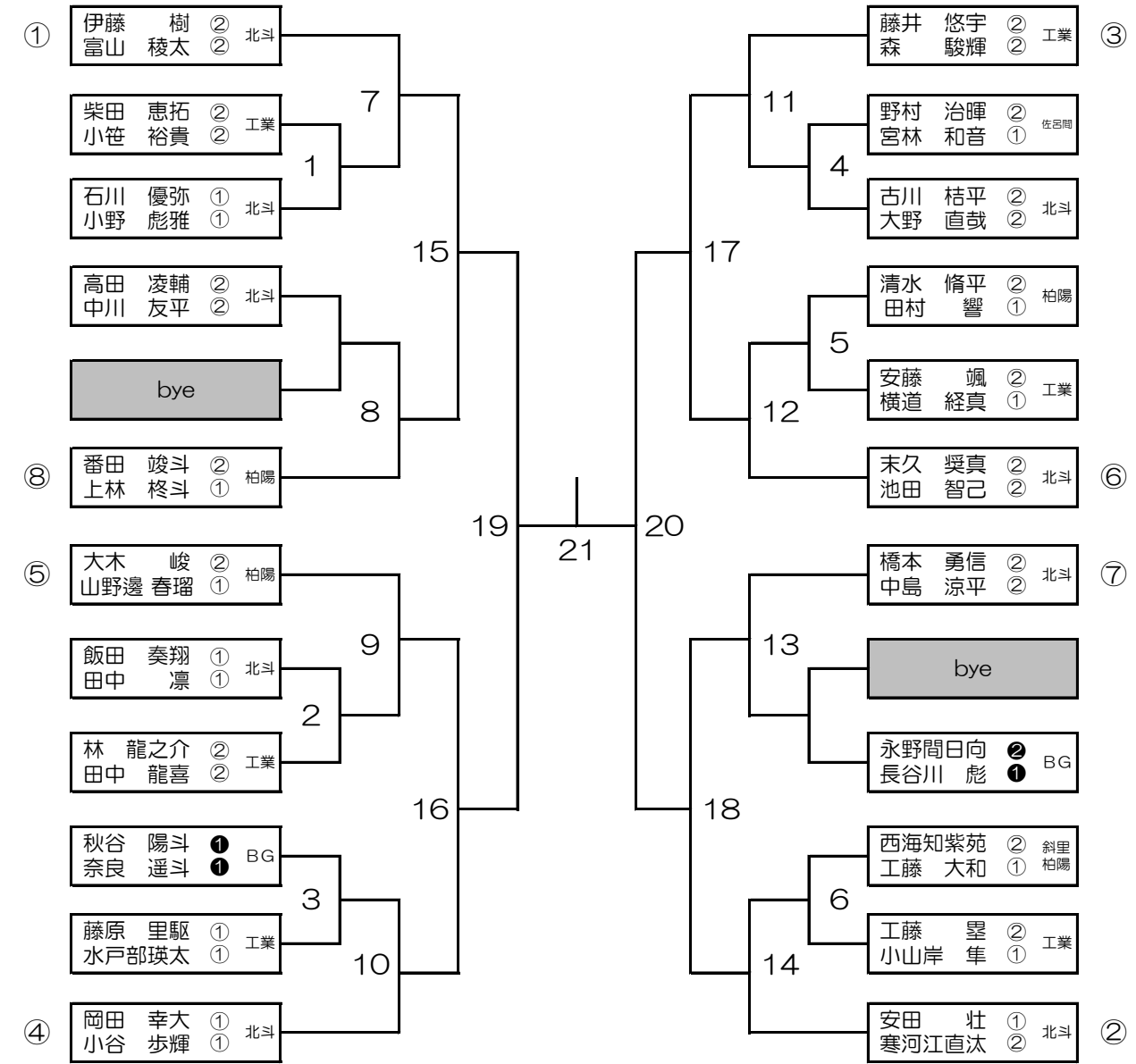

- 第1位 _____
- 第2位 _____
- 第3位 _____