

A級男子 (6ゲームマッチ、6-6タイブレーク)

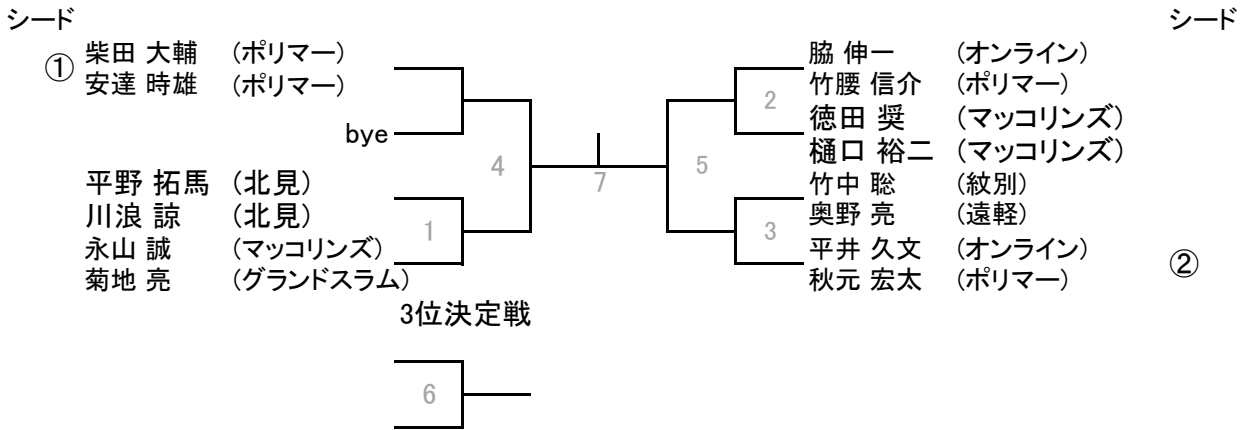

A級女子 (6ゲームマッチ、6-6タイブレーク)

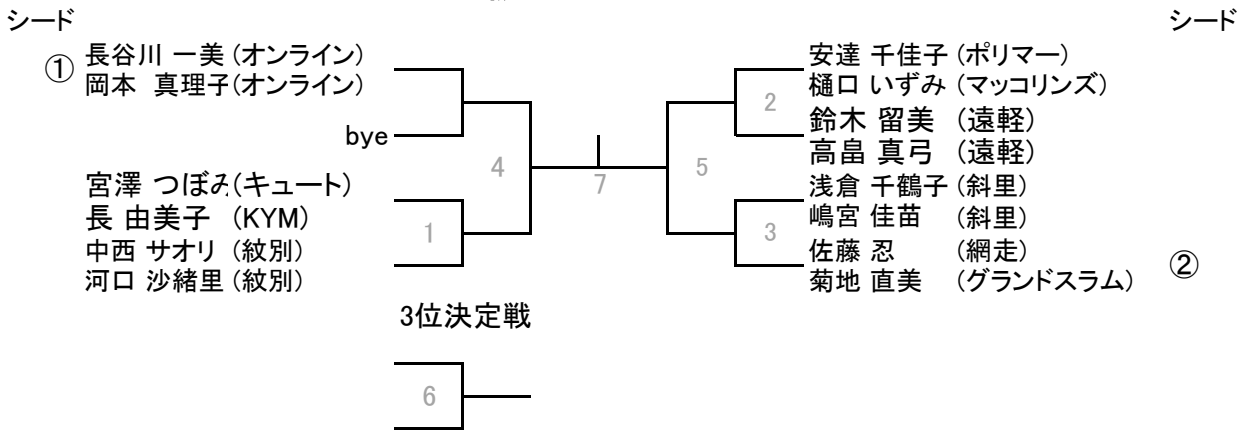

B級女子 (6ゲームマッチ、6-6タイブレーク)

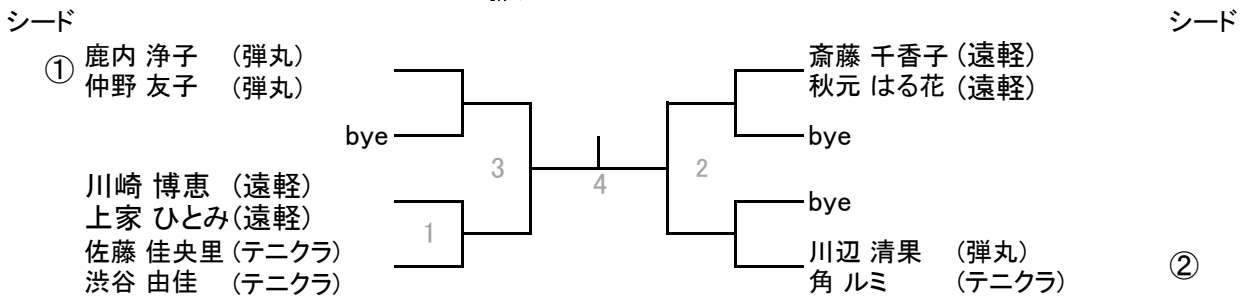

※シード選手を除く初戦敗退者のコンソレがあります。
 ※賞は、A級男女は1位～4位、B級女子は1位・2位およびコンソレ1位
 ※試合前練習は、初戦のみ3分、以後サービス4本

B級男子

(6ゲームマッチ、6-6タイブレーク)

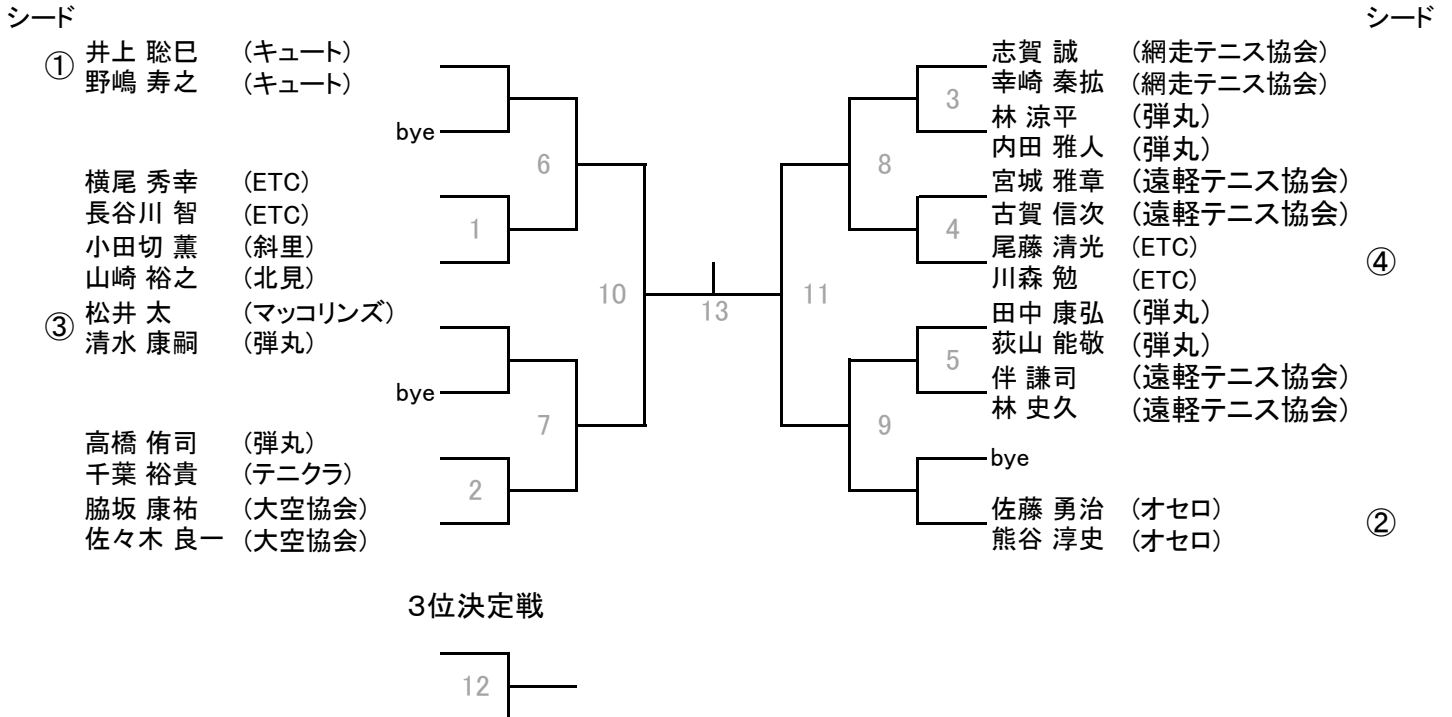

※シード選手を除く初戦敗退者のコンソレがあります。

※賞は、1位～4位及びコンソレ1位

※試合前練習は、初戦のみ3分、以後サービス4本

ベテラン男子 (6ゲームマッチ、6-6タイブレーク)

	山田・湯川	長谷川・鮭川	西尾・杉本	勝敗	順位
山田 孝一 (ETC) 湯川 寛志 (グランドスラム)		1	3		
長谷川 智仁 (オンライン) 鮭川 昭夫 (オンライン)			2		
西尾 雄三 (紋別テニス協会) 杉本 嘉久 (ポリマー)					

※賞は、1位・2位

※試合前練習は、初戦のみ3分、以後サービス4本

ラウンドロビン方式

リーグ順位方法

1)2者が同率の場合は、互いの対戦結果(直接対決)の勝者

2)3者が同率の場合は、以下の要素で順位をつける

①合計の勝利試合数の多い者が上位

②①が同じ場合、全試合での取得セット率(%)

取得セットの合計÷全試合のセット合計数=取得セット率

③②が同じ場合、全試合での取得ゲーム率(%)

取得ゲームの合計÷全試合のゲーム合計数=取得ゲーム率

第36回DUNLOP SRIXONテニストーナメント C級男子ダブルス

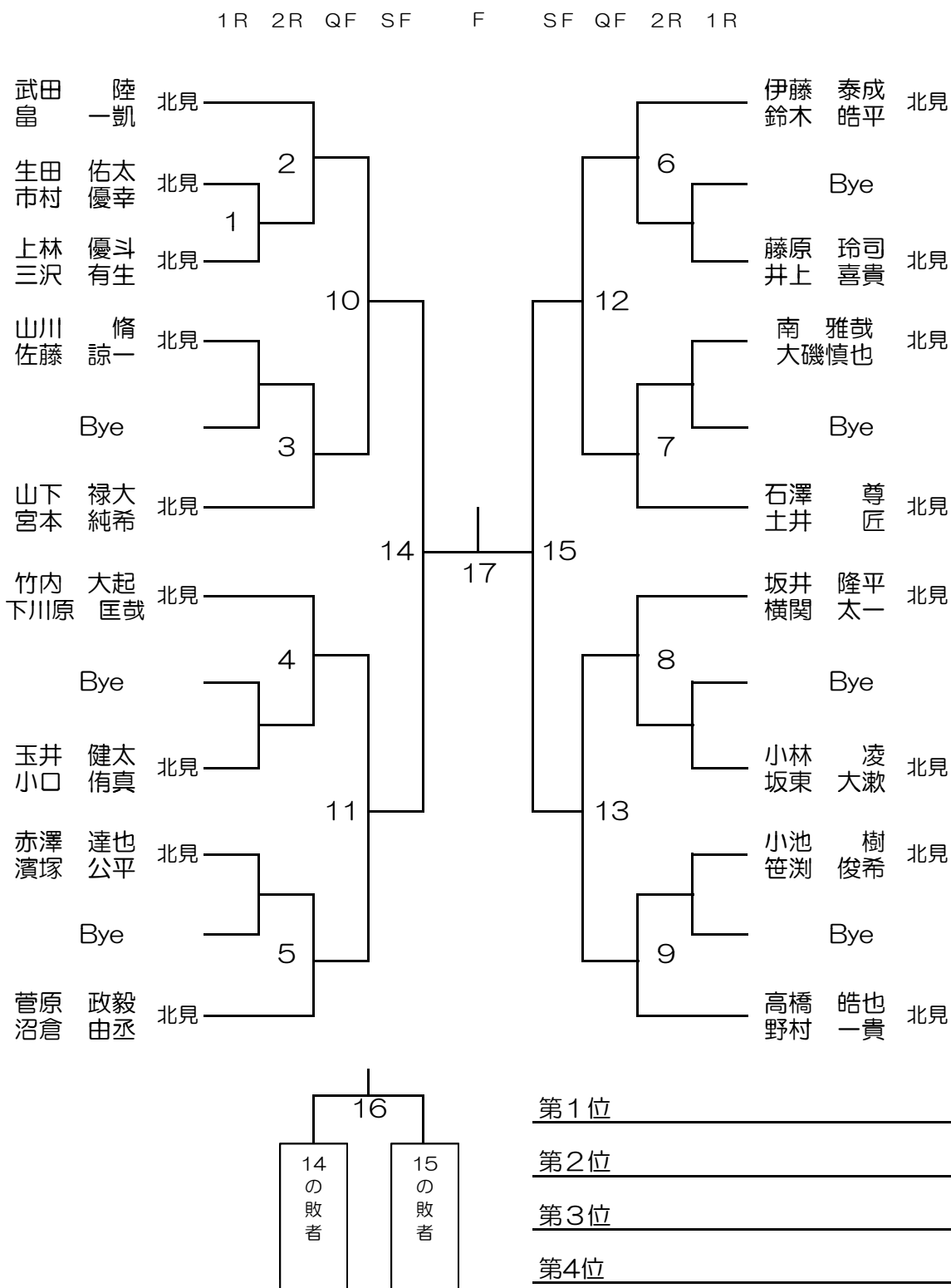

※QFまでは、6ゲーム先取・ノーアド、SF/Fは6ゲームマッチ・6-6タイブレーク
 ※初戦敗退者によるコンソレがあります。
 ※賞は、1位～4位及びコンソレ1位
 ※試合前練習は、サービス4本

第36回DUNLOP SRIXONテニストーナメント

C級女子ダブルス

1R 2R QF SF F SF QF 2R 1R

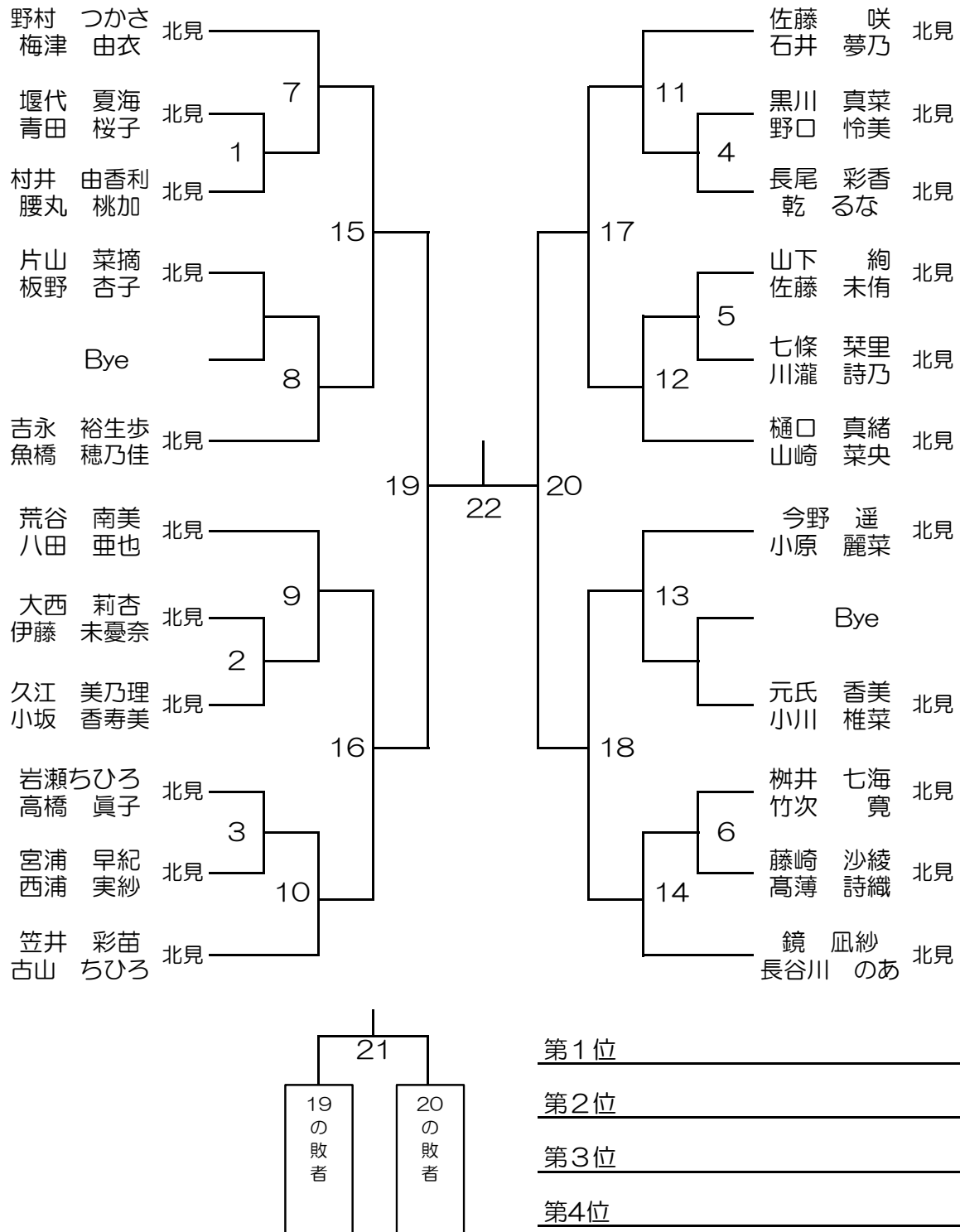

※QFまでは、6ゲーム先取・ノーアド、SF/Fは6ゲームマッチ・6-6タイブレーク
 ※初戦敗退者によるコンソレがあります。
 ※賞は、1位～4位及びコンソレ1位
 ※試合前練習は、サービス4本